

MO1015IP69

Moniteur 15" inox 316L 100% étanche IP69K

Options tactile, HDMI, haute luminosité, Optical bonding



Le moniteur 15" haute résolution MO1015IP69 est en inox AISI316 et étanche IP69K sur toutes ses faces.

Conçu pour s'installer en milieu fréquemment décontaminé au jet d'eau et détergents, cet écran renforcé est l'outil idéal pour contrôler les opérations en zone sensible.

Profitez de l'option tactile pour en faire un vrai élément IHM.

Les options de dalle haute luminosité 1000nits et l'optical bonding permettent d'utiliser le MO1015IP69 en extérieur.

Caractéristiques Techniques :

MO1015IP - Moniteur 15" étanche IP69K industriel	
Modèle	MO1015IP69
Taille d'écran	15 pouces
Résolution	1024 x 768
Surface d'affichage	304.10 x 228.10 mm
Type de dalle	LCD (option tactile capacitif)
Optical Bonding	Option
Luminosité	300nits – option 1000nits affichage extérieur
Contraste	2000:1
Angles de vision	88/88°/88°/88°
Connectivité	VGA ou HDMI (optionnel)
Norme de protection	IP69K
Autres	Système refroidit sans ventilateur
Température de fonctionnement	0°C à 45°C
Température de stockage	-20 à +60°C
Humidité	10% à 90% Non-Condensé
Matériau du châssis	Acier inoxydable INOX 316 (1.4404)
Dimensions	378x301x56.2 mm
Montage	VESA100 ou YOKE
Alimentation	12V DC 2A
Certifications	CE, FCC

Description

- Châssis inox 316 étanche IP69K sur les 6 faces
- Dalle durcie haute résistance aux chocs
- Face plane pour nettoyage facile
- Entrée VGA ou HDMI
- Empreinte de fixation VESA 100 / YOKE
- Conduit rigide de passage de câbles

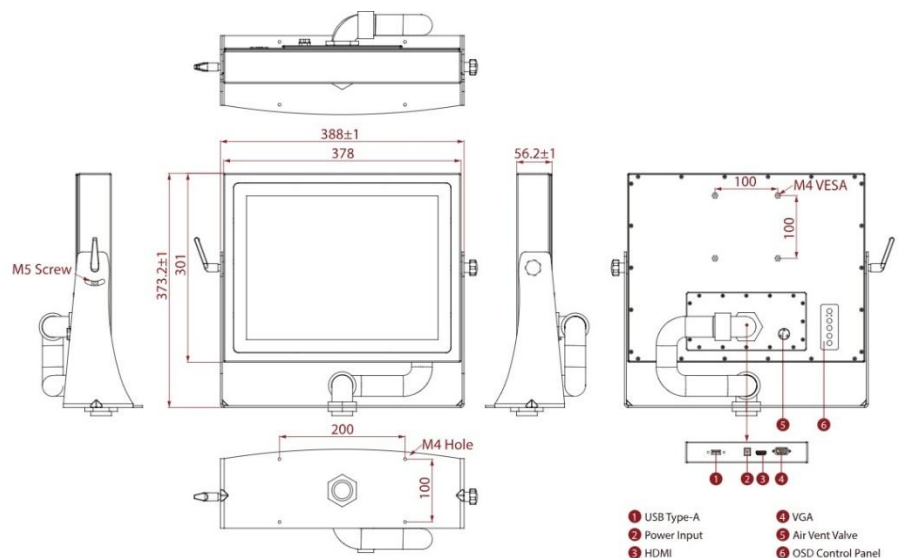

INDUSTRIE



MARINE



ATEX



INSPECTION



EMBARQUÉ